

# ASSERTIONS INSERTIONS

---

Dossier de presse

Mars 2017

## Salon Révélations

Biennale Internationale  
Métiers d'Art et Création

---

Grand Palais à Paris  
4 au 8 mai 2017



---

NICOLAS & NICOLAS  
Maison d'ébénisterie

[www.nicolasetnicolas.com](http://www.nicolasetnicolas.com)

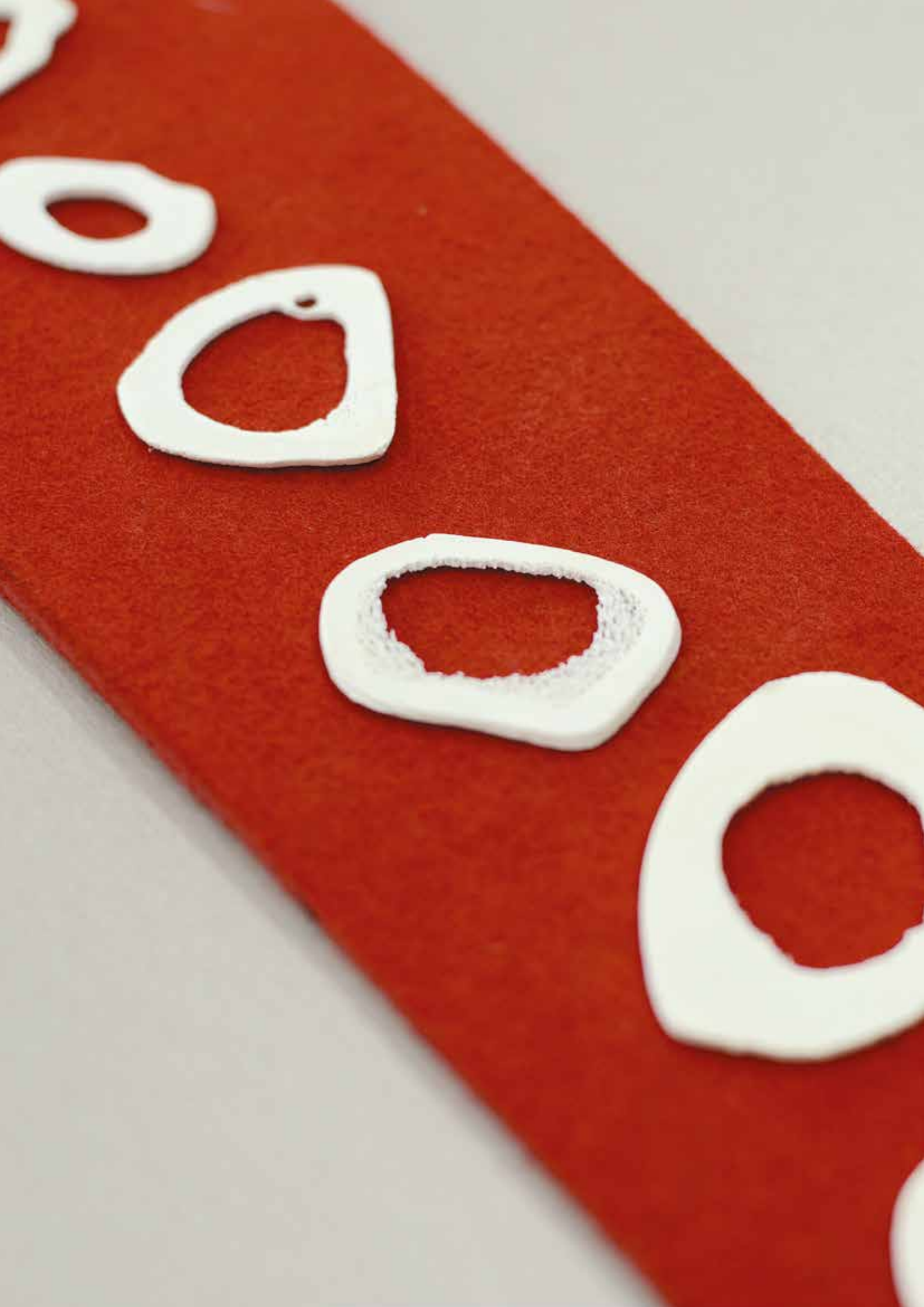

# Du 4 au 8 mai 2017

**Au Grand Palais (Paris), Nicolas et Nicolas  
présentent « Assertions/Insertions » :  
trois pièces de mobilier d'exception qui  
conjugent savoir-faire, dessin et matières.**



A l'occasion du 3ème Salon « Révelations », les designers-ébénistes Nicolas & Nicolas dévoilent une série de 3 pièces d'exception à la croisée de l'artisanat d'art, des arts plastiques... et des arts décoratifs. 3 typologies de pièces délibérément classiques (une commode, un paravent et un luminaire) comme pour mieux affirmer un propos à la fois radical dans son intention et éminemment décoratif dans sa forme.

Quel est le point commun entre la technique séculaire de la marqueterie d'os, l'art de la moulure et la technique de la résine coulée ? C'est le point de départ de la collection « Assertions/Insertions » imaginée par Nicolas & Nicolas à l'occasion de cette 3ème édition du salon Révelations. Une « vraie » première collection pour le duo d'ébénistes qui, jusqu'ici, confie avoir davantage dessiné et réalisé des pièces « au fil de l'eau et, surtout, au gré des commandes ». Voici 6 ans que nous avons créé notre maison d'ébénisterie. Aujourd'hui, l'enjeu est clairement d'affirmer un regard, une cohérence artistique », confie Nicolas Basile. « Nous avons puisé dans notre formation d'ébénistes pour mieux appréhender les frontières de la discipline et peaufiner notre palette de matières ».





# Révéler la matière

**Concilier process industriel  
et geste artisanal.**

Le point de départ de la collection est donc forcément la matière. Avec, en premier lieu, la marqueterie d'os. Un os qui devient ici tout simplement méconnaissable, presque énigmatique. « Notre travail s'est toujours nourri de l'esthétique des ensembliers-décorateurs des années 20 et 30 », poursuit Nicolas Thienpont. « Le travail de la marqueterie a donc été comme une évidence, mais il ne pouvait pas être question pour nous de simplement reproduire une technique. Nous voulions la décaler, la retranscrire dans un univers plus contemporain et plus radical, sans pour autant la noyer sous un geste trop technique. L'idée de couler l'os dans la résine pigmentée est venue au gré de nos recherches et expérimentations. Nous avons envie de ce mariage entre la radicalité du matériau composite et l'aspect brut, presque tribal de l'os. Avec aussi cette ambition de transformer une matière sans valeur intrinsèque en un jeu d'incrustations précieuses. Le choix de la couleur a, lui, été dicté par notre admiration commune pour le travail de Le Corbusier et d'Yves Klein ». Peut-être parce que, comme le déclarait le plasticien



**Le bleu n'a pas de dimension (...). Toutes les couleurs amènent des associations d'idées concrètes (...) tandis que le bleu rappelle tout au plus la mer et le ciel, ce qu'il y a après tout de plus abstrait dans la nature tangible et visible.**



La couleur se fait donc aplat et support d'une technique que le duo a patiemment réinventée en conjuguant

le process industriel de la résine pigmentée coulée et le geste artisanal de la marqueterie. « L'enjeu était de muer l'os en un matériau précieux. Nous avons donc travaillé simultanément sur la composition du motif et le traitement du matériau lui-même ». Comment blanchir l'os sans l'altérer ? Le poncer sans qu'il ne parte en poussière ? Les pièces se sont ainsi composées au gré des tâtonnements et d'un travail sur le fil.

A cette association du bleu Outremer et de l'os s'ajoute un 3ème composant : le noyer. Travaillé sous forme de placage et de moulures, ce dernier est comme le cadre à l'intérieur duquel l'œuvre trouve sa forme et sa fonction. « Nous avons travaillé la moulure de manière symétrique », explique Nicolas Thienpont. « Nous voulions recréer l'illusion d'un bois sculpté, mais toujours d'une manière qui soit la plus fidèle possible aux enseignements de l'ébénisterie, dans le respect de la matière. Sur la commode, notamment, le travail de mouluration est avant tout motivé par une recherche de pureté, mais aussi la volonté de pousser la matière dans ses derniers retranchements ».

Des partis-pris formels et techniques qui font de cette première collection « Assertions/Insertions » un véritable manifeste et une déclaration d'amour au métier d'ébéniste et aux métiers d'art en général. A respectivement 28 et 26 ans, Nicolas Basile et Nicolas Thienpont ne s'affirment donc pas seulement comme un duo prometteur, mais comme des designers-ébénistes ambitieux et au style tranché... avec lesquels il faudra désormais compter.



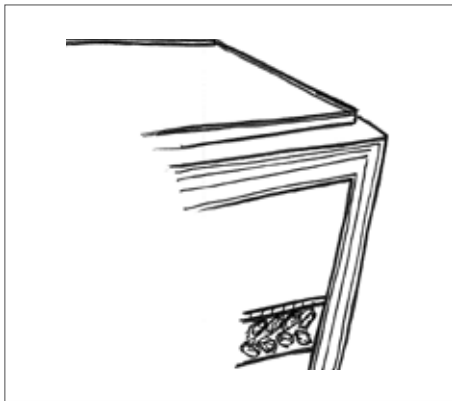

### Commode

*Noyer Français, résine pigmentée bleu outremer et os ( par inclusions, marqueterie et incrustation )*

*Dimensions :  
1520 mm (L) x 500 mm (l) x 830 (H)*

*Quantité :  
modèle signé, numéroté, limité à 8 exemplaires.*



### Paravent

*Noyer Français, résine pigmentée bleu outremer et incrustation d'os*

*Dimensions :  
2017 mm (l) x 1925 (H)*

*Quantité :  
modèle signé, numéroté, limité à 8 exemplaires.*

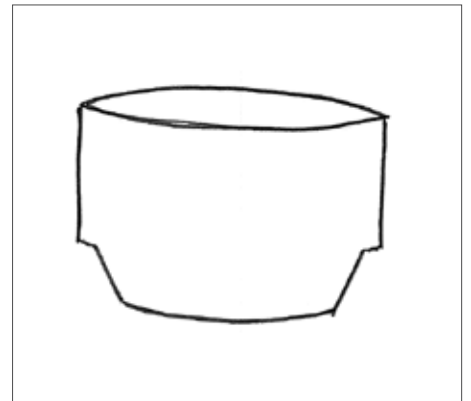

### Luminaire

*Résine pigmentée bleu outremer et feuille d'argent*

*Dimensions :  
200 mm (D) x 110 (H)*

*Quantité :  
modèle signé, numéroté, limité à 16 exemplaires.*





# De l'ébénisterie au design

---

**En seulement quelques années, le duo composé de Nicolas Basile et Nicolas Thienpont a su affirmer non seulement un style, mais aussi et surtout une maîtrise des savoir-faire allant du dessin à l'élaboration de pièces de haute ébénisterie.**

C'est en Normandie, et plus exactement à Creully, à mi-chemin entre Caen et Bayeux que Nicolas & Nicolas installent leur maison d'ébénisterie en 2011. Alors âgés de 20 et 22 ans, ces deux anciens camarades de classe - tous deux formés au Lycée des métiers de l'ameublement de Saint-Quentin - s'associent avant même d'être titulaires de leur DMA (Diplôme des Métiers d'Art) d'ébénisterie. « Cela faisait à peine une année scolaire que nous nous connaissions lorsque nous avons pris la décision de nous associer », avoue Nicolas Thienpont. « Nous avons la même envie de créer notre propre structure, les mêmes goûts et sensiblement le même style. Au final, notre seule hésitation reposait sur la région où nous allions nous installer : Paris, Lille ou Caen ! ». C'est la dernière qui l'a emporté, autant pour des raisons familiales que géographiques. « Nous avons eu beaucoup de chance, ajoute Nicolas Basile, car ce sont les commanditaires de notre dernière année de DMA qui nous ont permis de créer l'entreprise, nous confiant nos premières réalisations et nous présentant un réseau de clients ». Ils partagent d'abord leur atelier de Creully avec un artisan-menuisier pendant deux ans, puis investissent rapidement l'intégralité des locaux, ainsi que Stéphane, ancien compagnon. Pierre et Paul, tous deux ébénistes, compléteront rapidement l'équipe.

De l'ébénisterie au design... Et réciproquement.

Comme de nombreux ateliers d'ébénisterie, celui de Nicolas & Nicolas forge d'abord sa réputation sur un savant mélange de pièces d'exception réalisées sur mesure et d'agencements (notamment pour des décorateurs et architectes d'intérieur.) Mais, très vite, l'envie de dessiner leur propre collection les rattrape. « Nous avons d'abord construit notre image de marque localement, avec notre exigence de qualité, notre attention à chaque étape de la fabrication. Mais, dès le départ, même sans l'exprimer clairement, il était clair que nous avions cette ambition de créer notre marque de mobilier, d'affirmer cette synergie entre notre savoir-faire et notre dessin », concède Nicolas Basile. « C'est cette vision d'ensemble qui nous anime au quotidien. Car le fait d'évoluer en permanence entre la matière première et un détail d'assemblage, de passer des machines de l'atelier à l'écran d'ordinateur, cela fait naître des idées de manière presque intuitive. Et, clairement, la maîtrise de la matière libère le dessin. On construit la pièce mentalement avant de la dessiner, anticipant assez naturellement ce qui fonctionnera ou posera problème. Ce qui ne signifie pas que l'on va renoncer au moindre obstacle : au contraire, grâce à l'expertise de notre équipe, on trouve alors des solutions techniques pour que le dessin mental devienne une réalité sans être dénaturé ».

Une double casquette qui, chez le jeune duo d'ébénistes/designers, prend la forme de pièces pures, élégantes et immédiates dans leur propos, mais toujours d'une extrême sophistication dans leur conception. Incrustations de matières, plateaux gougés, marqueterie de bois et de cuir... L'héritage de la haute ébénisterie est tangible, mais toujours associé à un dessin nourri par de solides références mobilières et plastiques, allant de Brancusi

à Szekely. Une intemporalité qui ne se laisse jamais enfermer dans un quelconque passéisme. Car, l'intemporalité d'une pièce ne se juge finalement pas à sa manière d'affronter le temps... mais à l'élégance avec laquelle elle impose naturellement son caractère et sa présence.



**NICOLAS & NICOLAS**  
Création de Mobilier Agencement Contemporain



www.nicolasnicolas.com  
contact@nicolasnicolas.com  
00 33 10 28 15 10 90 90 60 68





**Formation :**

*BEP menuiserie*

*CAP d'ébénisterie*

*BMA (Brevet des Métiers d'art) en  
ébénisterie*

*DMA ébénisterie*

**Votre parcours ?**

« Mon grand-père était menuisier-ébéniste. J'imagine que, même de manière inconsciente, cela m'a orienté professionnellement... même si, au départ, je voulais plutôt devenir luthier. Mais j'ai eu peur de m'ennuyer et de passer ma vie à essayer d'imiter Stradivarius ! C'est lorsque j'ai intégré le Mobilier National à l'occasion d'un de mes stages, où j'ai pu travailler alors sur un bureau en fibre de carbone pour Christian Ghion que j'ai vraiment eu l'impression de trouver ma voie ».



**Formation :**

*CAP d'ébénisterie*

*BMA (Brevet des Métiers d'art) en  
ébénisterie*

*DMA création de mobilier contemporain*

**Votre parcours ?**

« J'ai toujours été attiré par le travail manuel, mais je n'ai découvert ma véritable ambition que tardivement, pendant mon BMA. C'est aussi le moment où je me suis intéressé à l'histoire de l'art et au design. J'ai alors compris que je ne voulais pas être un simple exécutant. Mes premiers stages, en menuiserie traditionnelle, ont été assez classiques. Puis j'ai eu la chance de travailler quelques temps chez un maître verrier et chez un ébéniste contemporain. Ce qui a été décisif pour la suite ».

## CONTACT PRESSE :

**Michèle Fréné - Elsa Burnel**

Michèle Fréné Conseil

Tél : 02 31 75 31 00 / [mfc@michele-frene-conseil.fr](mailto:mfc@michele-frene-conseil.fr)

[michele-frene-conseil.fr](http://michele-frene-conseil.fr)



---

**NICOLAS & NICOLAS**  
Maison d'ébénisterie

[www.nicolasetnicolas.com](http://www.nicolasetnicolas.com)

Crédits photos - Katrin Vierkant